

Ensci - Les Ateliers

Atelier Expérimentations Domestiquées

encadré par Laurent Massaloux, Romain Cuvellier et Justyna Swat, designers
coordination : Ségolène Pérennès-Poncet

EXTRÊME DÉFI
ADEME MOBILITE

LA VALONNEUSE

La mobilité à l'échelle du territoire

Fanny Bouissaguet, Marie Giovannini

Juin 2023

Le véhicule

Conçue pour ralentir, la Valonneuse est un véhicule qui prône la flânerie et la balade. Fabriquée en France, sa carrosserie en osier lui confère durabilité, résistance et légèreté. Ce matériau organique a l'avantage de ne nécessiter ni arrosage, ni engrais : le saule pousse sur des sols humides et désherbés manuellement. En plus d'être un refuge pour la biodiversité, la technique de la vannerie est également portée par un artisanat français expérimenté. Le tressage permet une libre circulation de l'air, rendant ainsi le trajet agréable et ventilé.

La Valonneuse assure donc le dynamisme local et la valorisation du territoire.

Contexte d'usage

C'est dans le Sud-Est de la France que les vacanciers et les locaux pourront s'emparer du guidon de la Valonneuse. La location de ce véhicule mis à disposition par les municipalités leur permettra de sillonner les paysages et de découvrir le patrimoine culturel et naturel de cette région. La disposition des sièges de la Valonneuse participe à la convivialité des moments passés lors du trajet. De par la lenteur et l'ouverture sur l'extérieur de ce véhicule, l'expérience vécue offre la possibilité aux passagers de contempler et d'apprécier ce qui les entoure. S'évader toujours plus près, c'est ce que la Valonneuse promet.

Etat : Concept
Catégorie : Triporteur électrique
Type de conduite : Guidon
Type de frein :
Châssis
Nombre de personnes : 4 adultes
Puissance du moteur (W) :

Vitesse maximale (km/h) : 50
Poids (kg) :
Volume de charge (litres) :
Dimensions Lxlxh (mm) :
1260 x 2257 x 1758
Nombre des roues (AV+AR) : 1+2

INTENTION



INTENTION



RÉFÉRENCES TYPOLOGIQUES



RÉFÉRENCES TYPOLOGIQUES



LE MATÉRIAU

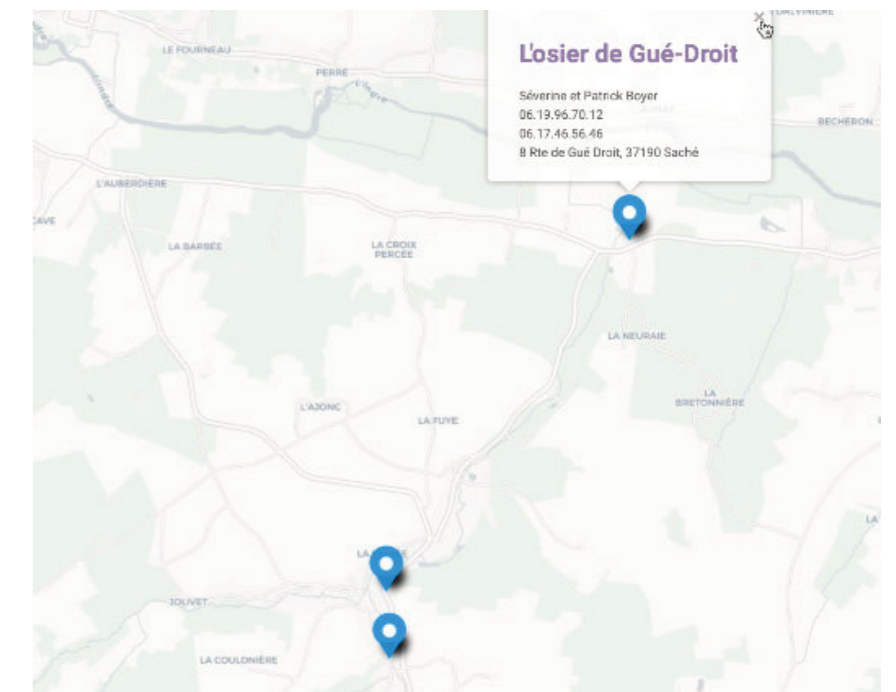
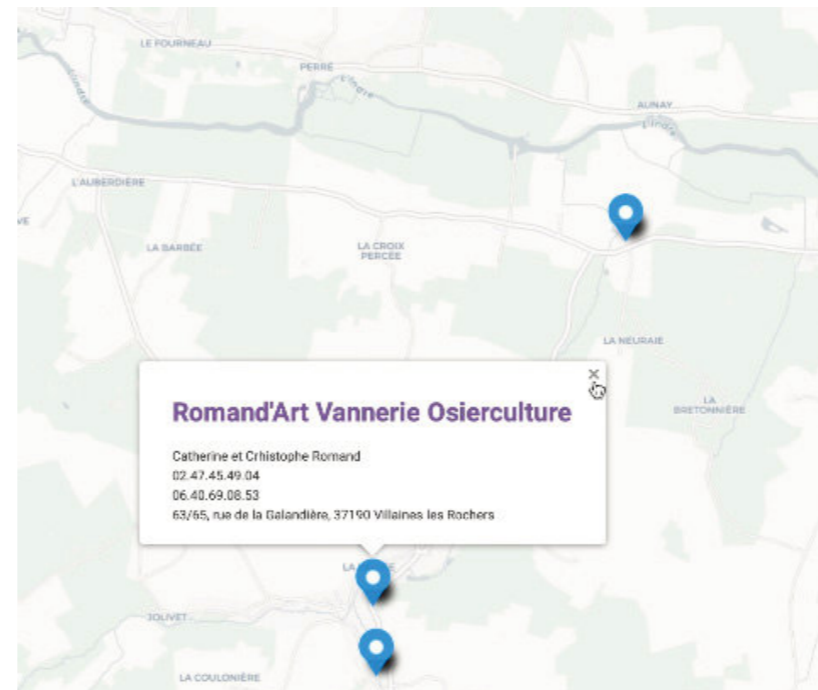
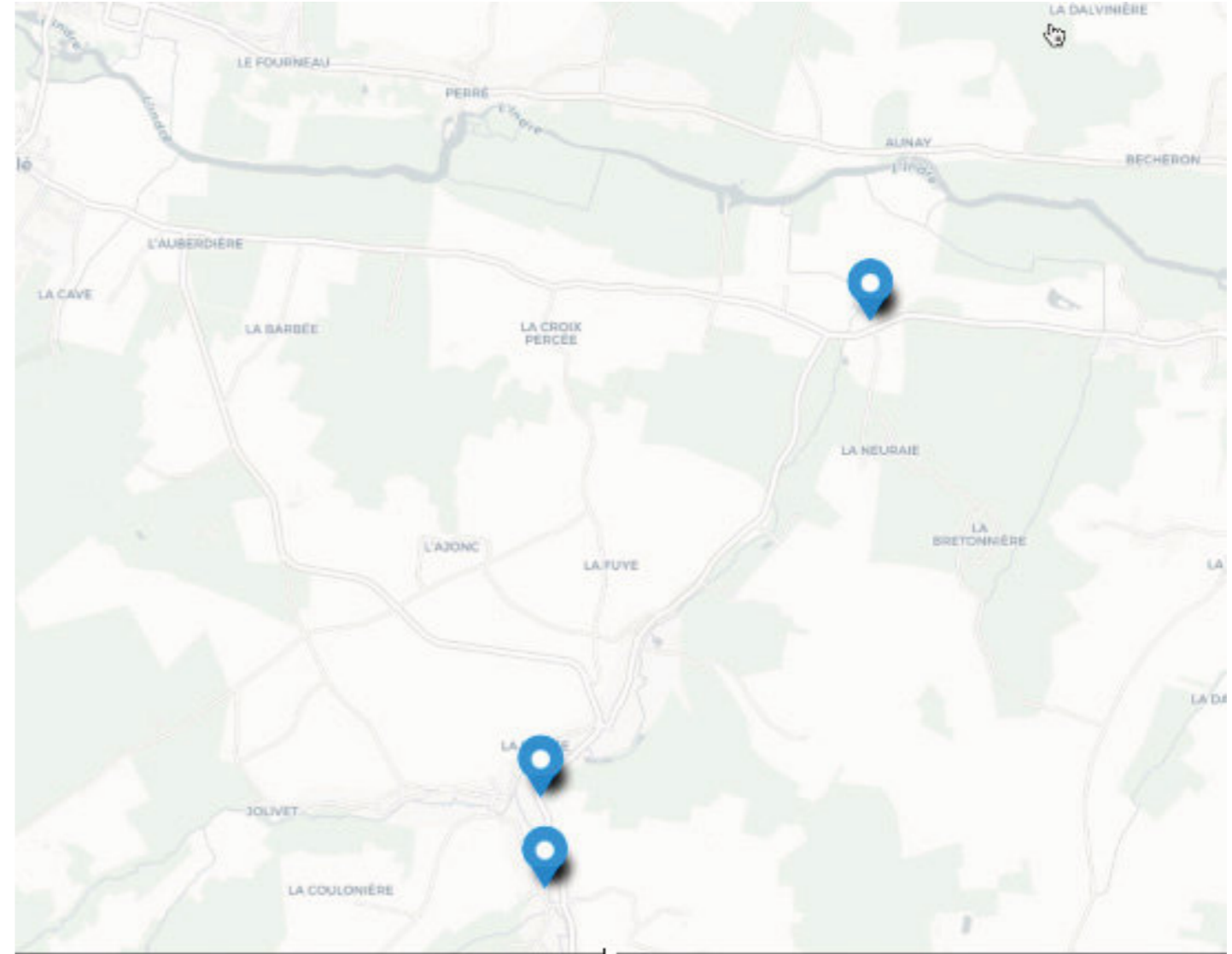
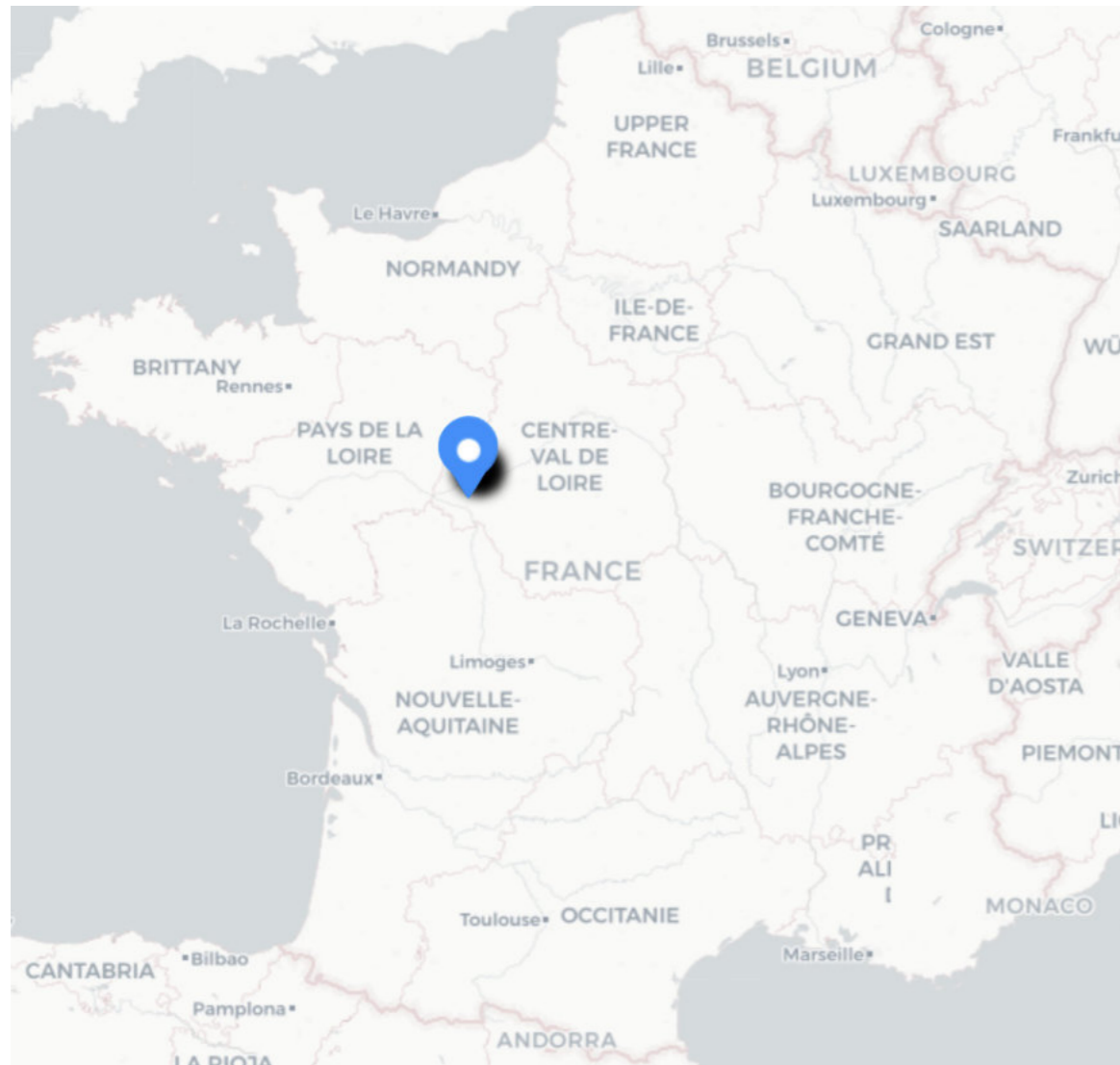

LE MATÉRIAU



ABAT-JOUR POUR HALL STYLE INDUSTRIELLE

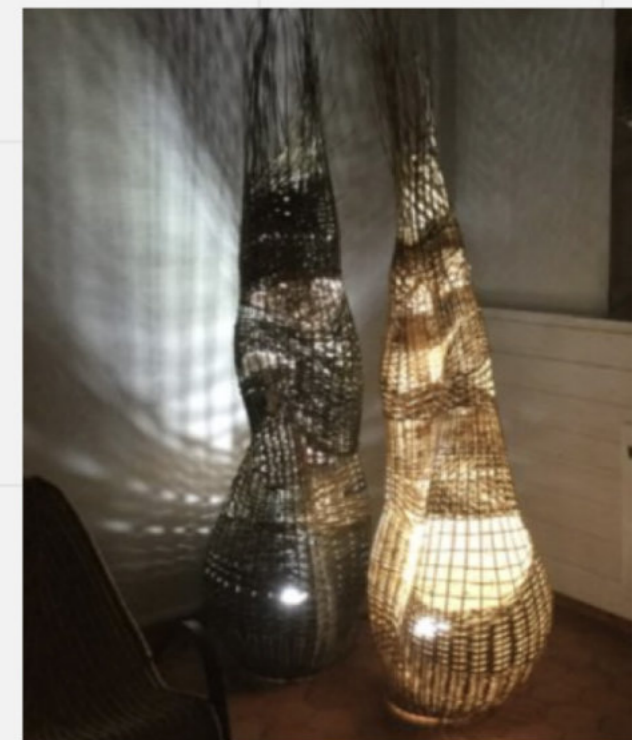

CANAPÉ SUITE



BANC NOUVELLE GÉNÉRATION POUR LES VILLES

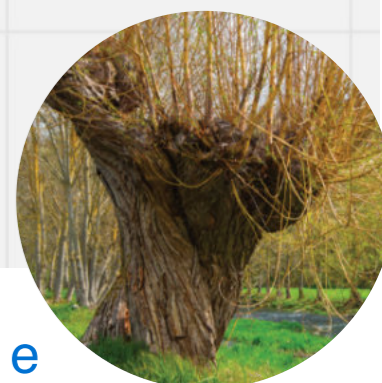

Saule

LE MATÉRIAU



Ne nécessite pas d'engrais



Ne nécessite pas d'arrosage



Un désherbage naturel



Un refuge pour la biodiversité



Une production française



Une matière souple, légère et facilement modulable

LA FORME

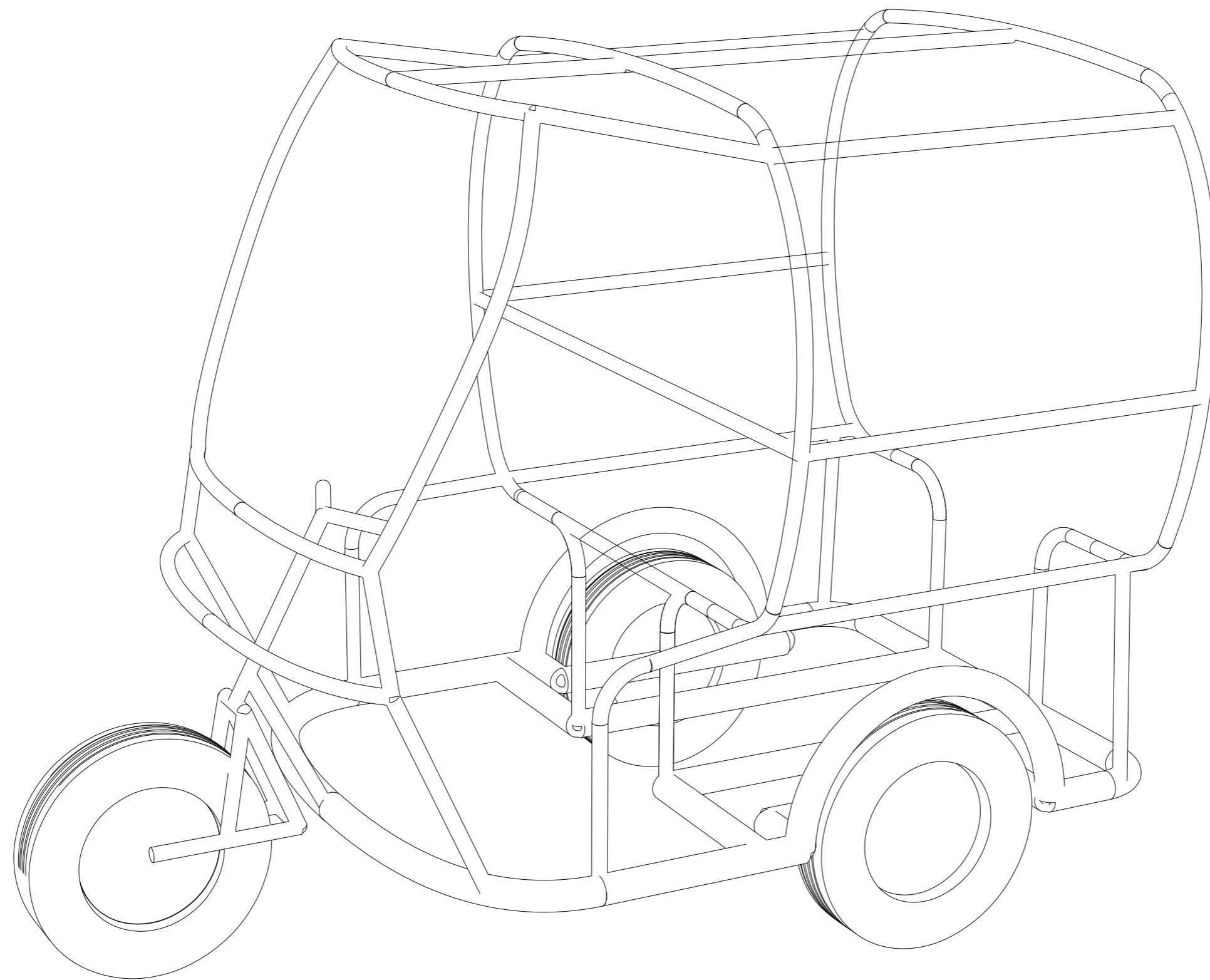

LA FORME

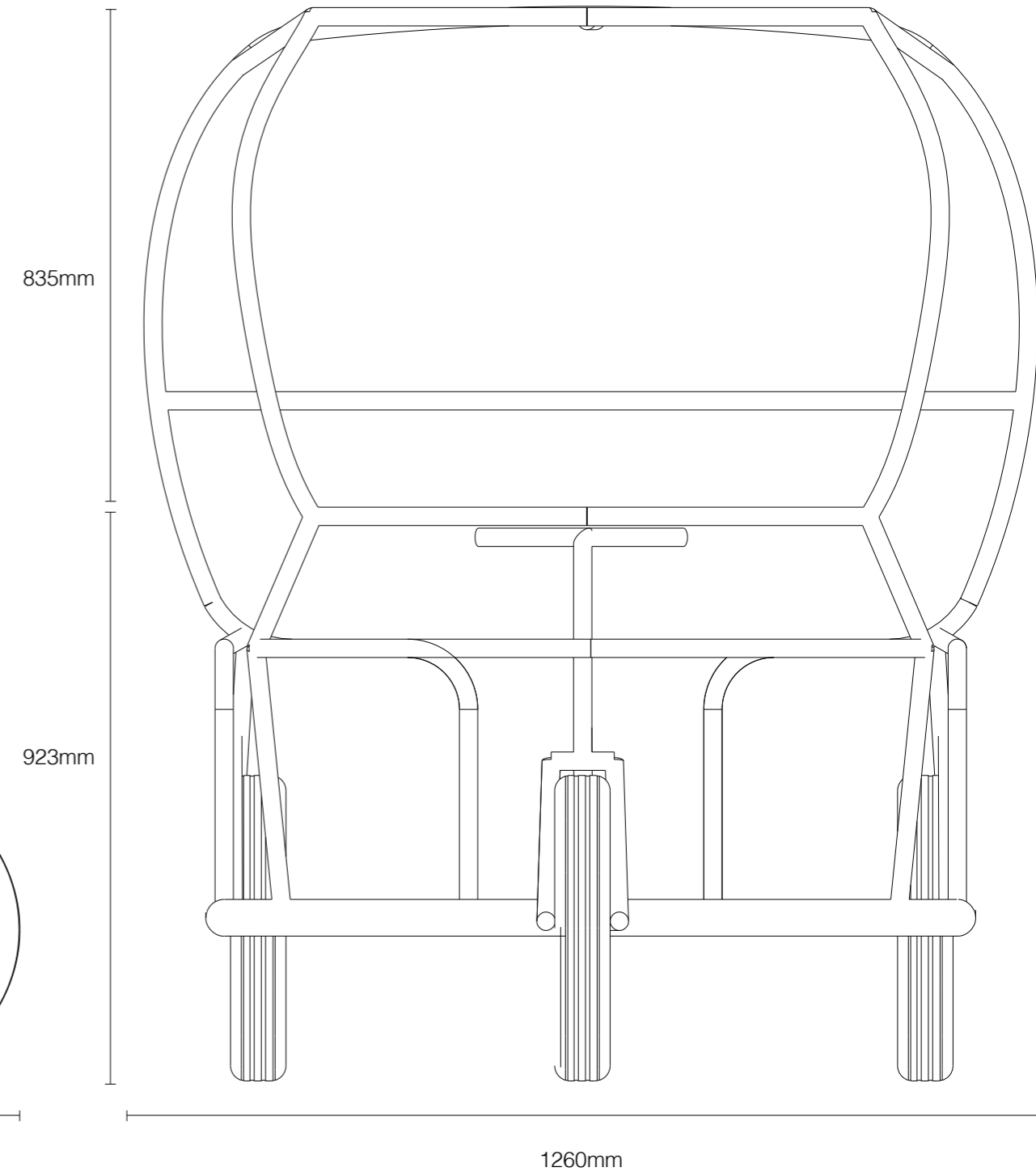
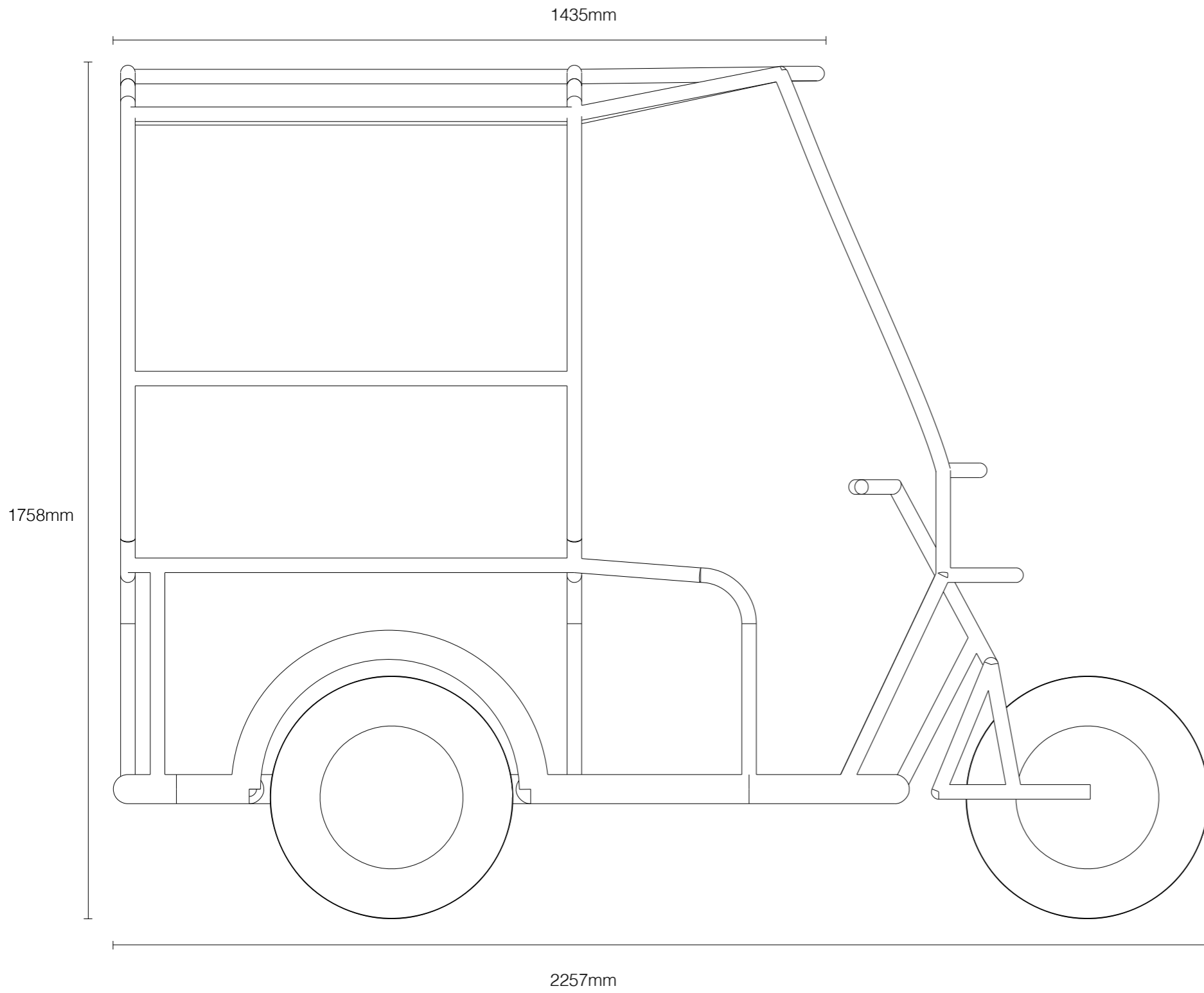

LA VALONNEUSE

La mobilité à l'échelle du territoire



LA VALONNEUSE

La mobilité à l'échelle du territoire





Imaginaire de la French Riviera



Un matériau low tech, résistant et léger



L'émergence d'un nouvel écosystème local